

Documents complémentaires

En addition en présent guide, sont disponibles sur le site www.georgin.com, les documents utiles suivants:

- Fiche technique
- Manuel d'utilisation
- Déclarations de conformité

Pour votre sécurité

Utilisation conforme

Les capteurs de pression de la série YSP permettent de surveiller les milieux du groupe de fluides 2 et affichent les valeurs mesurées sur un écran. Les capteurs sont résistants au vide. Les appareils ne doivent être utilisés que conformément aux présentes instructions. Toute autre utilisation est non conforme. Georgin décline toute responsabilité en cas de dommages causés par une utilisation non conforme.

Consignes de sécurité générales

- L'appareil répond aux exigences CEM en rapport avec les zones industrielles. En cas d'utilisation dans des zones résidentielles, des mesures doivent être prises pour éviter les interférences radio.
- L'appareil ne peut pas être utilisé à des fins de protection des personnes ou des machines.
- Seul un personnel dûment formé et qualifié peut monter, installer, utiliser, paramétrer et entretenir l'appareil.
- Utilisez l'appareil exclusivement dans le cadre des spécifications techniques.
- La pression maximale autorisée de l'instrument ne doit pas être dépassée.
- Vérifiez la compatibilité des pièces avec l'environnement de travail (ambiance et procédé).

Description du produit

Aperçu de l'appareil

Figure 1 : Indicateur numérique

Figure 2 : Dimensions

Fonctions et modes de fonctionnement

Type	Sortie
YSP	Deux sorties de commutation (PNP/NPN) ou Une sortie de commutation et une sortie analogique (courant/tension)

En fonctionnement normal, un mode point unique (SPM), un mode deux points (TPM) ou un mode fenêtre (WIn) peuvent être définis pour les sorties de commutation.

En mode point unique, une valeur limite est définie. A cette valeur, la sortie de commutation sélectionnée change d'état de commutation.

En mode deux points, une limite inférieure et une limite supérieure sont définies. A ces valeurs, la sortie de commutation sélectionnée change d'état de commutation lorsque la valeur de processus augmente ou diminue.

En mode fenêtre, une limite inférieure et une limite supérieure sont définies. En dehors de la fenêtre, la sortie de commutation sélectionnée change d'état de commutation.

La plage de sortie de la sortie analogique peut être réglée librement.

La pression mesurée est affichée en bar, psi, kPa, MPa ou en 10 autres unités de pression (Ud1...Ud10).

Les appareils peuvent être configurés via les boutons tactiles.

Installation

⚠ DANGER

L'installation est pressurisée

Risque de blessure

- ▶ Avant le montage, mettez l'installation hors pression.

⚠ DANGER

Utilisation dans les environnements chauds

Risque de brûlure

- ▶ En cas d'utilisation dans des environnements chauds, procédez avec précaution.

⚠ ATTENTION

Pics de pression

Risque d'endommagement de la cellule de mesure

- ▶ Privilégiez une position d'installation visant à limiter les pics de pression.
- ▶ Dans le cas de pics de pression, complétez l'appareil avec une vis de restriction (nous consulter) ou tout autre accessoire de protection.

Montage

Il est possible de monter les capteurs dans n'importe quel sens. L'écran est orientable à 180° (voir fig. 3 et paramètre **DISr**). Le couple de serrage maximal lors de la fixation du capteur s'élève à 35 Nm.

- ▶ Avant le montage, mettez l'installation hors pression.
- ▶ Ne montez pas les appareils sur un emplacement présentant des pulsations de pression élevées pouvant avoir des conséquences.
- ▶ Vérifiez la concordance entre la Pmax de l'instrument (indiquée au dos) et celle de l'installation.
- ▶ Montez l'appareil sur le raccord de pression à l'aide d'un outil approprié, comme illustré à la fig. 3.
- ▶ En option : pour aligner le connecteur et pour une lisibilité optimale, il est possible de tourner la tête du capteur jusqu'à 340° maximum.

Raccordement

- ▶ Raccordez l'appareil au contrôleur ou à un module d'E/S conformément aux « schémas de raccordement » (figure 4).

Mise en service

L'appareil se met automatiquement en marche après activation de la tension d'alimentation. Grâce à la fonction de détection automatique, l'appareil prend automatiquement en charge la réaction de la sortie de commutation prédéfinie (PNP/NPN) ou les caractéristiques de sortie analogique lorsqu'il est raccordé à un module d'E/S. La fonction de détection automatique est activée par défaut.

Fonctionnement de l'afficheur

LED	Affichage	Signification
PWR	Vert	Appareil opérationnel
FLT	Rouge	Erreur
bar	Vert	Affichage en bar
psi	Vert	Affichage en psi
kPa	Vert	Affichage en kPa
MPa	Vert	Affichage en MPa
MISC	Vert	Autre unité d'affichage
LOC	Jaune	Appareil verrouillé
	Jaune clignote	Processus de « verrouillage/déverrouillage » actif
	Off	Appareil déverrouillé
I et II (LED de point de commutation)	Jaune	Sortie de commutation
		- N.O. : le point de commutation est dépassé/à l'intérieur de la fenêtre (sortie active)
		- N.F. : le point de commutation n'est pas atteint/est en dehors de la fenêtre (sortie active)
	Off	Sortie de commutation
		- N.O. : le point de commutation n'est pas atteint/est en dehors de la fenêtre (sortie inactive)
		- N.F. : le point de commutation est dépassé/à l'intérieur de la fenêtre (sortie inactive)

Indications sur l'écran

Affichage	Signification
---	Défaillance du capteur
HW	Défaillance matérielle interne
SC 1	Court-circuit à la sortie 1
SC 2	Court-circuit à la sortie 2
SC12	Court-circuit au niveau des deux sorties
WB 2	Rupture de fil au niveau de la sortie électrique 2
VOLT	Tension de service en dehors de la plage admissible
LOAD	Charge à la sortie analogique en dehors de la plage admissible
Oor+	Valeur en dehors de la plage de mesure, valeur de processus > 5 % de la valeur finale au-dessus de la plage de mesure
Oor-	Valeur en dehors de la plage de mesure, valeur de processus > 5 % de la valeur finale en dessous de la plage de mesure
Oor	Aucune donnée de mesure disponible
TEMP	Température de l'appareil en dehors de la plage admissible
Err	Erreur non spécifiée

Réglages et paramétrages

Prenez connaissance du processus de paramétrage via les touches tactiles dans la suite du manuel de paramétrage.

Réparation

L'appareil ne doit pas être réparé par l'utilisateur. L'appareil doit être mis hors service en cas de dysfonctionnement. En cas de retour de l'appareil à Georgin, veuillez respecter nos conditions de retour.

Mise au rebut

Les appareils doivent être mis au rebut de manière appropriée et ne pas être jetés avec les ordures ménagères.



Figure 1

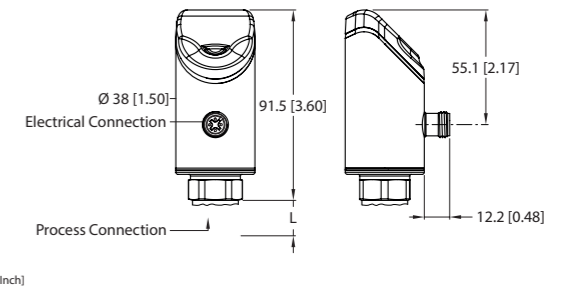

Figure 2

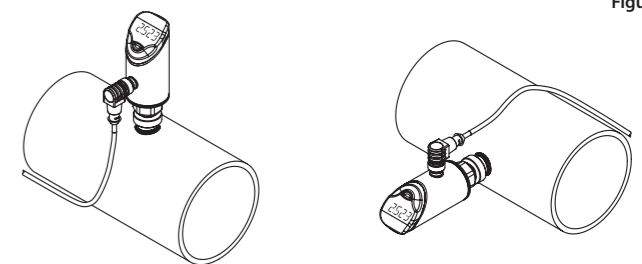

Figure 3

Schémas de raccordement

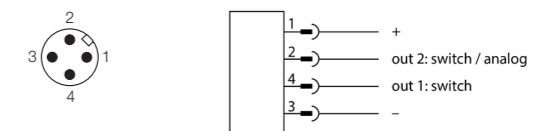

Figure 4

Données techniques

Plage de pression	Selon le capteur, voir fiche technique
Type de pression	Pression relative ou pression absolue
Température ambiante	-40...+80 °C
Tension de service	17...33 VCC
Consommation électrique	< 3 W
Sortie 1	Sortie de commutation
Sortie 2	Sortie de commutation ou sortie analogique
Puissance nominale	0,25 A
Indice de protection	IP66/IP67/IP69K conformément à la norme ISO 20653
Compatibilité électromagnétique (CEM)	EN 61326-2-3:2013
Résistance aux chocs	50 g (11 ms), EN 60068-2-27
Résistance aux vibrations	20 g (10...3 000 Hz), EN 60068-2-6

Réglages et paramétrages

Utilisez la touche tactile [MODE] ou [SET] pour naviguer dans le menu principal (fig. 5), ainsi que dans les sous-menus OUT1 et OUT2 (fig. 6), le menu des fonctions étendues EF (fig. 7) ou le menu de l'afficheur DISP (fig. 8). Appuyez sur [ENTER] pour sélectionner le sous-menu correspondant. Appuyez simultanément sur [MODE] et [SET] pour annuler l'attribution des paramètres. L'appareil revient à l'affichage standard.

Verrouillage de l'appareil

- ▶ Appuyez simultanément sur [MODE] et [SET] pendant 3 s.
- Lorsque la LED LOC clignote, Loc s'affiche sur l'afficheur et disparaît.
- La LED LOC s'allume en jaune.

Si les touches tactiles du capteur restent inactives pendant 1 min, le capteur de pression est automatiquement verrouillé.

Déverrouillage de l'appareil

- ▶ Appuyez sur [ENTER] pendant 3 s jusqu'à ce que toutes les barres clignotent en vert.
- ▶ Balayez successivement les touches [MODE], [ENTER] et [SET] : lorsque vous appuyez sur chaque touche tactile, deux barres clignotantes rouges apparaissent. Lorsque les deux barres rouges s'affichent en vert, il suffit de toucher la touche tactile suivante par un glissement de doigt.
- ▶ Lorsque six barres vertes clignotent sur l'écran, relâchez les touches tactiles.
- La LED LOC s'éteint.
- uLoc apparaît sur l'afficheur et disparaît.

Réglage des valeurs des paramètres à l'aide des touches tactiles

- ▶ Si la LED LOC s'allume et si un témoin rouge apparaît sur l'écran lorsque vous appuyez sur [MODE] ou [SET], déverrouillez l'appareil.
- ▶ Appuyez sur [MODE] ou [SET] jusqu'à ce que le paramètre souhaité s'affiche.
- ▶ Sélectionnez les paramètres en appuyant sur [ENTER] (fig. 5).
- ▶ Pour modifier la valeur affichée : appuyez sur [SET] pendant 3 s jusqu'à ce que l'affichage cesse de clignoter. Ou : appuyez sur [MODE] pour revenir à la sélection des paramètres.
- ▶ Augmentez ou diminuez progressivement la valeur via [MODE] ou [SET]. Certaines valeurs peuvent être modifiées en appuyant longuement sur [MODE] ou [SET] (fig. 5).
- ▶ Utilisez [ENTER] pour enregistrer la valeur modifiée. La valeur enregistrée clignote deux fois.

Protection de l'appareil avec un mot de passe

- ▶ Sélectionnez PASS dans le menu EF.
- ▶ Modifiez les valeurs via [SET].
- ▶ Utilisez la touche tactile [MODE] pour naviguer entre les quatre chiffres du mot de passe (fig. 9).
- ▶ Enregistrez le nouveau mot de passe en appuyant sur [ENTER].

Paramètres du menu principal

Les valeurs par défaut sont indiquées en gras.

	Explication	Fonction
OUT1	Sous-menu de sortie 1	Options de réglage de la sortie de commutation 1
OUT2	Sous-menu de sortie 2	Options de réglage de la sortie 2
DISP	Sous-menu d'affichage	Reportez-vous au tableau « Paramètres du sous-menu DISP » pour connaître les options de réglage supplémentaires
EF	Sous-menu des fonctions étendues	Reportez-vous au tableau « Paramètres du sous-menu EF (Fonctions étendues) » pour connaître les options de réglage supplémentaires

Paramètres du sous-menu OUT... (Sorties)

	Explication	Options	Fonction
OTYP	Type de sortie (OUT2)	SSP AnA	Sortie de commutation Sortie analogique
MODE		OFF SPM WIn TPM	Mode point unique Mode fenêtre (fonction fenêtre) Mode deux points
SP1	Point de commutation 1		SPM : valeur limite à laquelle l'état de la sortie de commutation change TPM : valeur limite supérieure à laquelle l'état de la sortie de commutation change lorsque la pression augmente WIn : limite supérieure de la fenêtre à laquelle l'état de la sortie de commutation change
SP2	Point de commutation 2		SPM : non disponible TPM : valeur limite inférieure à laquelle l'état de la sortie de commutation change lorsque la pression diminue WIn : limite inférieure de la fenêtre à laquelle l'état de la sortie de commutation change
HYST	Hystérésis		L'hystérésis minimale est de 0,5 % de la plage de pression. L'hystérésis maximale comprend la plage de valeurs complète du capteur.
LOGI	Inversion de la logique de commutation	HIGH LOW	0 → 1 1 → 0
P-n	Réaction de la sortie de commutation	AUTO PnP nPn	Détection automatique (NPN/PNP) N commutant P commutant
FOU	Réaction en cas de défaut (p. ex. rupture de fil ou court-circuit)	On OFF	Sortie de commutation : la sortie s'active en cas d'erreur Sortie analogique : valeur d'erreur de la fonction définie à la sortie 2 (OUT2) Sortie de commutation : la sortie se désactive en cas d'erreur. Sortie analogique : valeur d'erreur de la fonction définie à la sortie 2 (OUT2)
Don	Délai à l'enclenchement		0...60 s par paliers de 0,1 s (0 = le délai n'est pas actif) Par défaut : 0,0 s
DOFF	Délai au déclenchement		0...60 s par paliers de 0,1 s (0 = le délai n'est pas actif) Par défaut : 0,0 s
AMOD	Sortie analogique (OUT2)	AUTO 4-20 0-20 20-4 20-0 0-10 0-5 1-6 10-0 5-0 6-1 0545 4505	Détection automatique (4...20 mA/0...10 V) 4...20 mA 0...20 mA 20...4 mA 20...0 mA 0...10 V 0...5 V 1...6 V 10...0 V 5...0 V 6...1 V 0,5...4,5 V 4,5...0,5 V
ASP	Point de départ du signal analogique		Valeur de pression indiquant le point de départ du signal de sortie analogique
AEP	Point final du signal analogique		Valeur de pression indiquant le point final du signal de sortie analogique

Paramètres du sous-menu DISP (affichage)

	Explication	Options	Fonction
DISr	Orientation de l'affichage	0° 180°	Affichage tourné de 0° Affichage tourné de 180°
DISU	Mise à jour de l'affichage	50 200 600 OFF	Temps de mise à jour de 50 ms Temps de mise à jour de 200 ms Temps de mise à jour de 600 ms Mise à jour de l'affichage désactivée
colr	Couleur de l'affichage	GrEn rED G1oU r1oU G2oU r2oU G-CW r-CW	Toujours vert Toujours rouge Vert si OUT1 est activée, sinon rouge Rouge si OUT1 est activée, sinon vert Vert si OUT2 est activée, sinon rouge Rouge si OUT2 est activée, sinon vert Vert si la valeur de processus se situe entre les points de commutation CSP1 et CSP2 Rouge si la valeur de processus se situe entre les points de commutation CSP1 et CSP2
DUA	Affichage	OFF On	Affichage de la valeur de processus Affichage alterné de la valeur de processus et de l'unité
CSP1	Point de commutation virtuel supérieur		Point de commutation supérieur auquel la couleur de l'afficheur change (si la couleur d'affichage G-CW ou r-CW est sélectionnée)
CSP2	Point de commutation virtuel inférieur		Point de commutation inférieur auquel la couleur de l'afficheur change (si la couleur d'affichage G-CW ou r-CW est sélectionnée)

Paramètres du sous-menu EF (fonctions étendues)

	Explication	Options	Fonction
Semo	Définir le mode	SSP LEGA	Smart Sensor Profile Legacy Mode
UnIT	Unité d'affichage	Bar psi kPa MPa Ud1-Ud10	Bar psi kPa MPa Autres unités
COF	Réglage du décalage		De fortes variations thermiques de l'environnement du capteur peuvent entraîner un déplacement du zéro. Cela signifie que la valeur zéro ne s'affichera pas à l'état sans pression du capteur. Cet écart peut être corrigé à l'aide de la valeur de décalage. Plage de réglage : -5... +5 % de la plage de mesure. Par défaut : 0
HI	Enregistrement de la valeur maximale		La température mesurée la plus élevée est enregistrée et affichée.
Lo	Enregistrement de la valeur minimale		La température mesurée la plus basse est enregistrée et affichée.
DAP	Atténuation de la sortie de commutation		Filtre pour pics de mesure de courte durée ou de haute fréquence : 0...8 s par incréments de 0,01 s Par défaut : 0,0 s
DAA	Atténuation de la sortie analogique		Filtre pour pics de mesure de courte durée ou de haute fréquence : 0...8 s par incréments de 0,01 s Par défaut : 0,0 s
OPHr	Compteur d'heures de service		Affichage des heures de service en années (y), jours (d) et heures (h)
PASS	Mot de passe	0000	Définition du mot de passe et activation de la protection par mot de passe Pas de mot de passe
SOF	Version du logiciel		Affichage de la version du micrologiciel
rES	Réinitialiser	FACT rEBO APPL HIGH LOW UnDO	Rétablir les réglages d'usine Redémarrage de l'appareil (démarrage à chaud) Réinitialisation des données spécifiques à l'application Réinitialiser l'enregistrement de la valeur maximale : la valeur mesurée la plus élevée est effacée. Réinitialiser l'enregistrement de la valeur minimale : la valeur mesurée la plus basse est effacée. Réinitialisation des paramètres précédents (dernier démarrage de l'appareil)

Parameter setting (Figure 5)

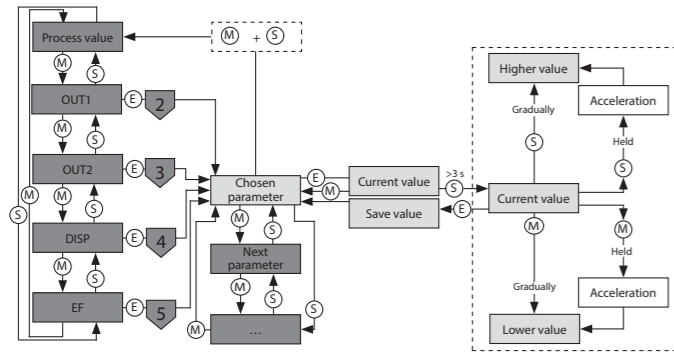

EF menu (Figure 7)

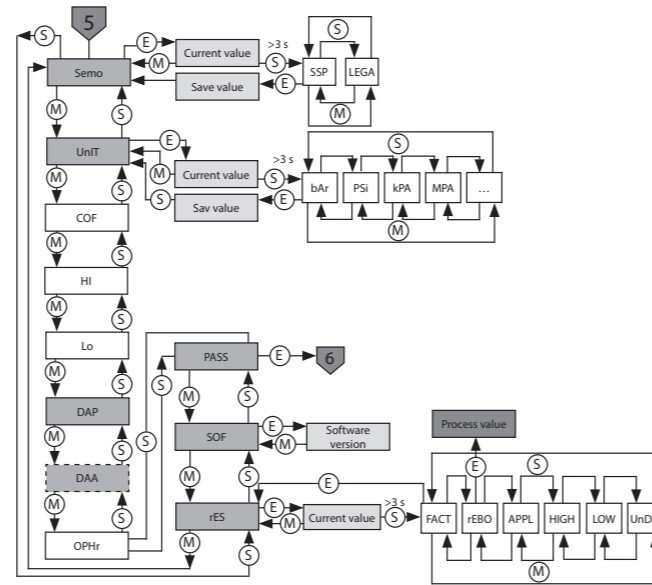

OUT menu (Figure 6)

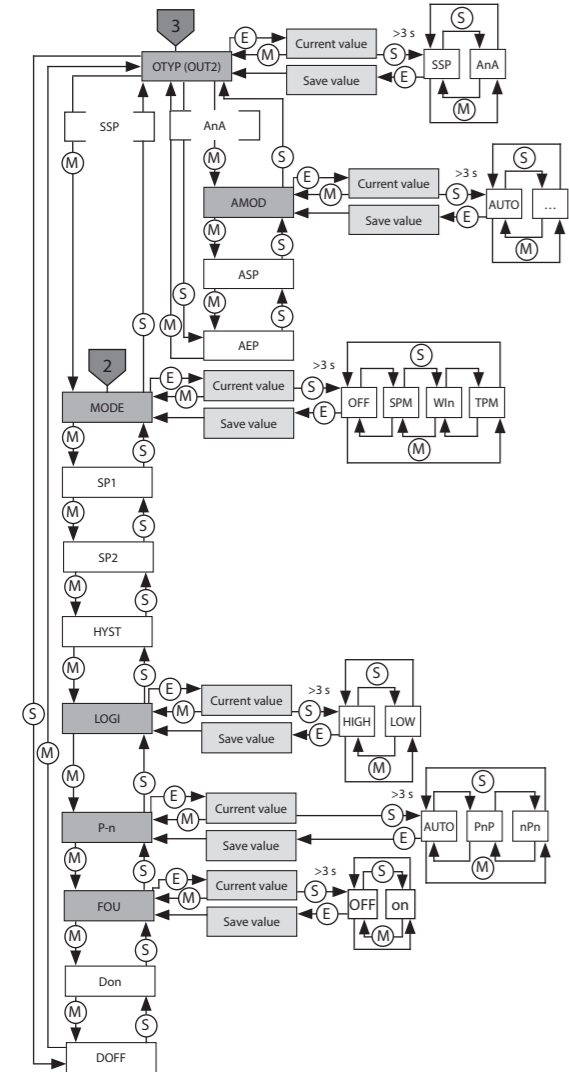

Display menu (Figure 8)

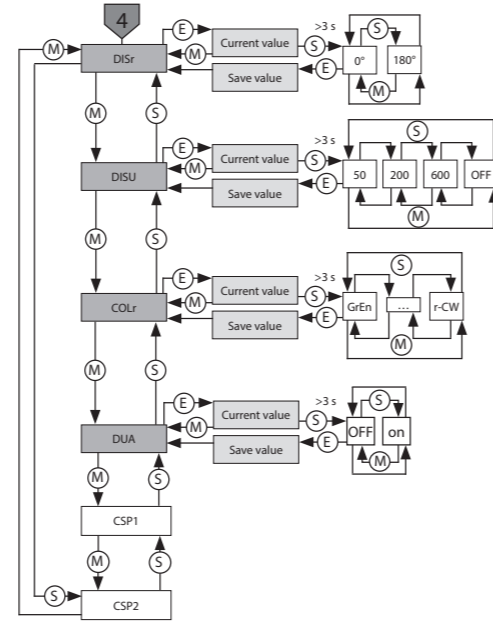

Selecting PASS step by step (Figure 9)

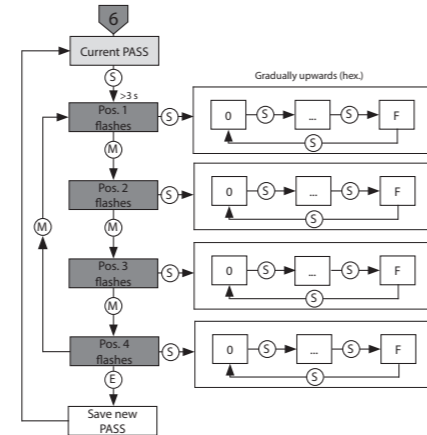

Other documents

Besides this guide, the following documents can be found on the Internet at www.georgin.com :

- Data sheet
- User manual
- Declaration of conformity

For your safety

Intended use

The pressure sensors in the YSP series monitor media in fluid group 2 and indicate the measured values via a display. The sensors are vacuum-tight. The devices must only be used as described in these instructions. Any other use is not in accordance with the intended use. Georgin accepts no liability for any resulting damage.

General safety instructions

- The device meets the EMC requirements for industrial areas. When used in residential areas, take measures to prevent radio interference.
- Do not use the device for the protection of persons or machines.
- The device must only be mounted, installed, operated, parameterized and maintained by trained and qualified personnel.
- Only operate the device within the limits stated in the technical specifications.
- The max. permissible overpressure must not be exceeded.
- Check the compatibility of the medium and the wetted parts.

Product description

Device overview

Figure 1 : Display
Figure 2 : Dimensions

Functions and operating modes

Type	Sortie
YSP	Two switching outputs (PNP/NPN) or One switching output and one analog output (current/voltage)

In normal operation, a single point mode (SPM), two point mode (TPM) or window mode (WIn) can be set for the switching outputs.

In single point mode, a limit value is set at which the selected switching output changes its switching state.

In two point mode, a lower and an upper limit are set at which the selected switching output changes its switching state as the process value rises or falls.

In window mode, a lower and an upper window limit are set. Outside the window, the selected switching output changes its switching state.

The output range of the analog output can be defined as required.

The measured pressure is displayed in bar, psi, kPa, MPa or in 10 other units of pressure (Ud1... Ud10).

The device parameters can be set via the touchpads.

Installing

⚠ DANGER

Installation is pressurized

Risk of injury

- ▶ Depressurize the installation before mounting.

⚠ DANGER

Use in warm environments

Risk of burn

- ▶ When used in warm environments, proceed with caution.

! NOTICE

Pressure peaks

Risk of measuring cell damage

- ▶ Mount the device in a position in the installation at which no pulsating pressure or pressure peaks occur.
- ▶ If there are pressure peaks, mount the device with a peak pressure aperture or accessories for overpressure area.

The sensors may be mounted in any position. The display can be rotated 180° (see fig. 3 and parameter DiSr). The maximum tightening torque when mounting the sensor is 35 Nm.

- ▶ Depressurize the installation before mounting.
- ▶ Do not install devices at a location where high pressure pulses can occur.
- ▶ Vérifiez la concordance entre la Pmax de l'instrument (indiquée au dos) et celle de l'installation.
- ▶ Fit the device to the pressure connection using a suitable counterpiece as shown in fig. 3.
- ▶ Optional: Rotate the sensor head within the 340° range to align the connection to the I/O level as well as to ensure optimum operability and readability.

Connection

- ▶ Connect the device to the controller or an I/O module as shown in "Wiring diagrams" (see fig. 4 "Electrical connection").

Commissioning

The device is operational automatically once the power supply is switched on. The auto detect function enables the device to automatically support the pre-defined switching output behavior (PNP/NPN) or analog output characteristic when connected to an I/O module. The auto detect function is activated by default.

Operation

LED	Affichage	Signification
PWR	Green	Device is operational
FLT	Red	Error
bar	Green	Display in bar
psi	Green	Display in psi
kPa	Green	Display in kPa
MPa	Green	Display in MPa
MISC	Green	Other display unit
LOC	Yellow	Device locked
	Flashing Yellow	« Lock/unlock » process active
	Off	Device unlocked
I and II (switching points LEDs)	Yellow	Switching output - NO : Switching point exceeded/within window (active output) - NC: Switching point undershot/outside window (active output)
	Off	Switching output - NO: Switching point undershot/outside window (inactive output) - NC: Switching point exceeded/within window (inactive output)

Display indications

Display	Meaning
----	Sensor failure
HW	Internal hardware fault
SC 1	Short circuit at output 1
SC 2	Short circuit at output 2
SC12	Short circuit at both outputs
WB 2	Wire break at current output 2
VOLT	Operating voltage outside the permissible range
LOAD	Load at the analog output outside the permissible range
Oor+	Value outside the measuring range, process value > 5 % of full scale above the measuring range
Oor-	Value outside the measuring range, process value > 5 % of full scale below the measuring range
Oor	No measurement data available
TEMP	Device temperature outside the permissible range
Err	Unspecified error

Setting

To configure the device via the touchpads, refer to the enclosed parameter setting instructions.

Repair

The device must not be repaired by the user. The device must be decommissioned if it is faulty. Observe our return acceptance conditions when returning the device to Georgin.

Disposal

The devices must be disposed of properly and do not belong in the domestic waste.



Figure 1

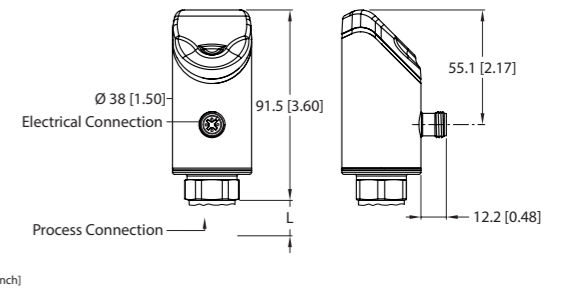

Figure 2

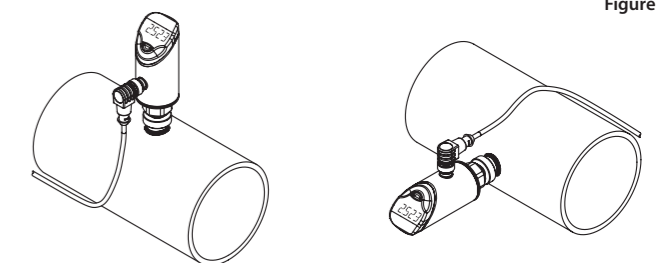

Figure 3

Wiring diagram

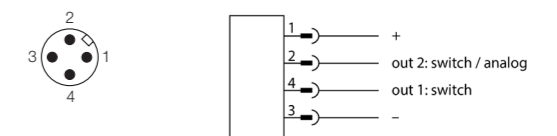

Figure 4

Technical datas

Pressure range	Depending on the sensor, see data sheet
Pressure type	Relative or absolute pressure
Ambient temperature	-40...+80 °C
Operating voltage	17...33 VCC
Power consumption	< 3 W
Output 1	Switching output
Output 2	Switching output or analog output
Rated operating current	0,25 A
Ingress protection	IP66/IP67/IP69K according to ISO 20653
Electromagnetic compatibility (EMC)	EN 61326-2-3:2013
Shock resistance	50 g (11 ms), EN 60068-2-27
Vibration resistance	20 g (10...3 000 Hz), EN 60068-2-6

EN Setting instructions

Setting

Use the [MODE] or [SET] touchpads to navigate through the main menu (fig. 5), as well as the OUT1 and OUT2 submenus (fig. 6), the EF extended functions menu (fig. 7) or the DISP display menu (fig. 9). Press [ENTER] to select the respective submenu. Touching [MODE] and [SET] at the same time will cancel the parameter assignment. The device returns to the standard display.

Locking the device

- ▶ Touch [MODE] and [SET] simultaneously for 3 s.
 - While the LOC LED is flashing, Loc appears on the display and then disappears.
 - The LOC LED lights up yellow.
- If the sensor touchpads are not actuated for 1 min, the pressure sensor is locked automatically.

Unlocking the device

- ▶ Touch and hold [ENTER] for 3 s until all of the bars flash green.
- ▶ Swipe [MODE], [ENTER], [SET] in succession: Two red flashing bars appear when each touchpad is touched. Swipe the nearest touchpad once the two red bars turn green.
- ▶ Release the touchpads when six green bars are flashing on the display.
- The LOC LED goes out.
- **uLoc appears in the display and then disappears.**

Setting parameter values via the touchpads

- ▶ If a red running light is shown on the display and the LOC LED lights up when [MODE] or [SET] is touched, unlock the device.
- ▶ Touch [MODE] or [SET] until the required parameter is displayed.
- ▶ Touch [ENTER] to select parameters (fig. 5).
- ▶ Changing the displayed value: Touch and hold [SET] for 3 s until the display stops flashing. Or: Touch [MODE] to return to the parameter selection.
- ▶ Increase or decrease the value gradually via [MODE] or [SET]. Certain values can be continuously changed by touching and holding [MODE] or [SET] (fig. 5).
- ▶ Touch [ENTER] to save the modified value. The saved value flashes twice.

Protecting the device with a password

- ▶ Select PASS in the EF menu.
- ▶ Change values via [SET].
- ▶ Use the [MODE] touchpad to navigate between the digits of the four-digit password (fig. 9).
- ▶ Touch [ENTER] to save the new password.

Parameters in the main menu

Default values are highlighted in bold.

	Explanation	Function
OUT1	Output 1 submenu	Switching output 1 setting options
OUT2	Output 2 submenu	Output 2 setting options
DISP	Display submenu	Refer to the "Parameters in the DISP submenu" table for additional setting options
EF	Extended Functions submenu	Refer to the "Parameters in the EF (Extended Functions) submenu" table for additional setting options

Parameters in the OUT... (outputs) submenu

	Explanation	Options	Function
OTYP	Output type (OUT2)	SSP AnA	Switching output Analog output
MODE		OFF SPM WIn TPM	 Single point mode Window mode (window function) Two points mode
SP1	Switching point 1		SPM: Limit value at which the switching output changes its switching state TPM: Upper limit value at which the switching output changes its switching state as the pressure rises WIn: Upper window limit at which the switching output changes its switching state
SP2	Switching point 2		SPM: not available TPM: lower limit value at which the switching output changes its switching state as the pressure falls WIn: lower window limit at which the switching output changes its switching state
HYST	Hysteresis		The minimum hysteresis is 0.5 % of the pressure range. The maximum hysteresis comprises the complete value range of the sensor.
LOGI	Invert switching logic	HIGH LOW	0 → 1 1 → 0
P-n	Behavior of the switching output	AUTO PnP nPn	Automatic detection (NPN/PNP) N switching P switching
FOU	Behavior in the event of a fault (e.g. wire break or short circuit)	On OFF	Switching output: The output is activated in the event of a fault Analog output: Fault value of the set function at output 2 (OUT2) Switching output: The output is deactivated in the event of a fault. Analog output: Fault value of the set function at output 2 (OUT2)
Don	Switch-on delay		0...60 s in increments of 0.1 s (0 = delay time not active) Default : 0,0 s
DOFF	Switch-off delay		0...60 s in increments of 0.1 s (0 = delay time not active) Default : 0,0 s
AMOD	Analog output (OUT2)	AUTO 4-20 0-20 20-4 20-0 0-10 0-5 1-6 10-0 5-0 6-1 0545 4505	Automatic detection (4...20 mA/0...10 V) 4...20 mA 0...20 mA 20...4 mA 20...0 mA 0...10 V 0...5 V 1...6 V 10...0 V 5...0 V 6...1 V 0,5...4,5 V 4,5...0,5 V
ASP	Start point of the analog signal		Pressure level at which the analog output signal has its start point
AEP	End point of the analog signal		Pressure level at which the analog output signal has its end point

Parameters in the DISP (display) submenu

	Explanation	Options	Function
DISr	Display orientation	0° 180°	Display rotated by 0° Display rotated by 180°
DISU	Display update	50 200 600 OFF	50-ms update time 200-ms update time 600-ms update time Display update deactivated
coLr	Display color	GrEn rED G1oU r1oU G2oU r2oU G-CW r-CW	Always green Always red Green if OUT1 is switched, otherwise red Red if OUT1 is switched, otherwise green Green if OUT2 is switched, otherwise red Red if OUT2 is switched, otherwise green Green if the process value is between the switching points CSP1 and CSP2 Red if the process value is between the switching points CSP1 and CSP2
DUA	Display	OFF On	Display of process value Alternating display of process value and unit
CSP1	Virtual upper switching point		Upper switching point at which the display changes color (if display color G-CW or r-CW is selected)
CSP2	Virtual lower switching point		Lower switching point at which the display changes color (if display color G-CW or r-CW is selected)

Parameters in the EF (Extended Functions) submenu

	Explanation	Options	Function
Semo	Set mode	SSP LEGA	Smart Sensor Profile Legacy Mode
UnIT	Display unit	Bar psi kPa MPa Ud1-Ud10	Bar psi kPa MPa Other units
COF	Offset adjustment		Severe temperature changes in the environment of the sensor can cause the shifting of the zero point. This results in the displayed measured value not being zero when the sensor is in a depressurized state. This drift can be corrected with the offset value. Setting range: -5...+5 % of the measuring range. Default : 0
HI	Maximum value memory		The highest measured value is stored and displayed.
Lo	Minimum value memory		The lowest measured value is stored and displayed.
DAP	Damping of the switching output		Filter for measurement peaks of momentary duration or high frequency: 0...8 s in increments of 0.01 s Default : 0,0 s
DAA	Damping of the analog output		Filter for measurement peaks of momentary duration or high frequency: 0...8 s in increments of 0.01 s Par défaut : 0,0 s
OPHr	Operating hours counter		Display of operating hours in years (y), days (d) and hours (h)
PASS	Password	0000	Define password and activate password protection No password
SOF	Software version		Display the firmware version
rES	Reset	FACT rEBO APPL HIGH LOW UnDO	Reset the parameters to factory settings Restart the device (warm start) Reset application-specific data Reset the maximum value memory: The highest measured value is deleted. Reset the minimum value memory: The lowest measured value is deleted. Reset the parameters to the previous settings (last device start)

Parameter setting (Figure 5)

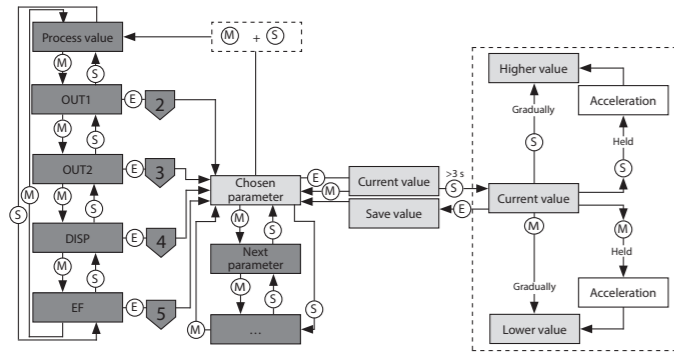

EF menu (Figure 7)

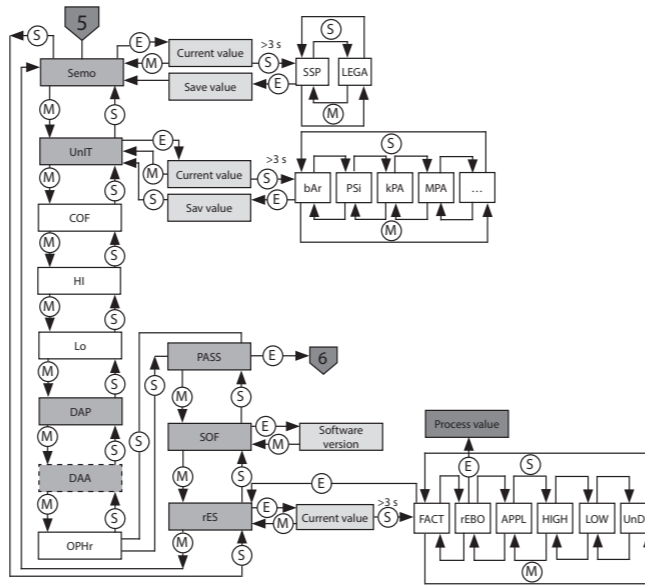

OUT menu (Figure 6)

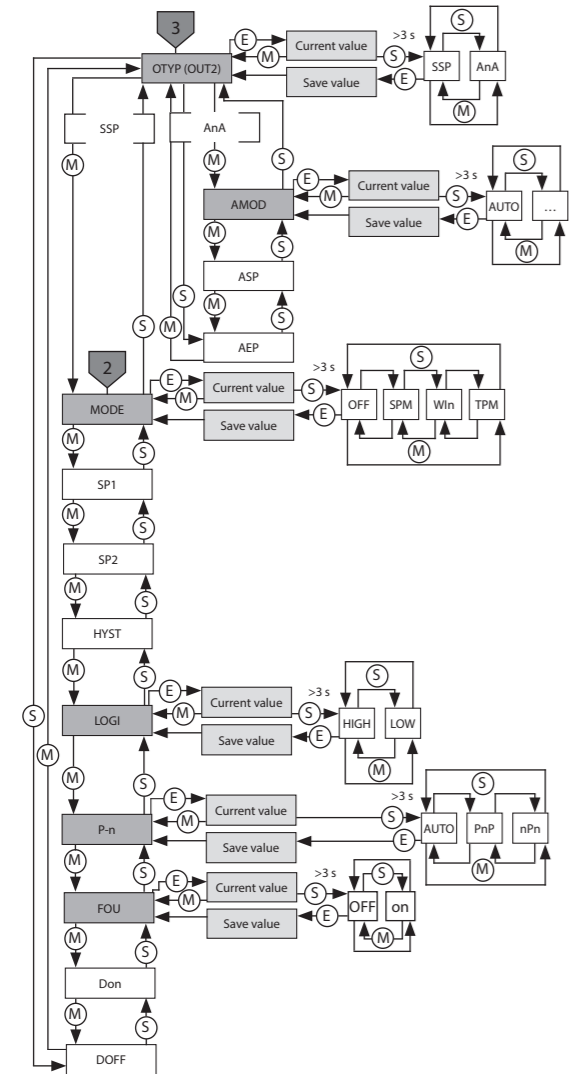

Display menu (Figure 8)

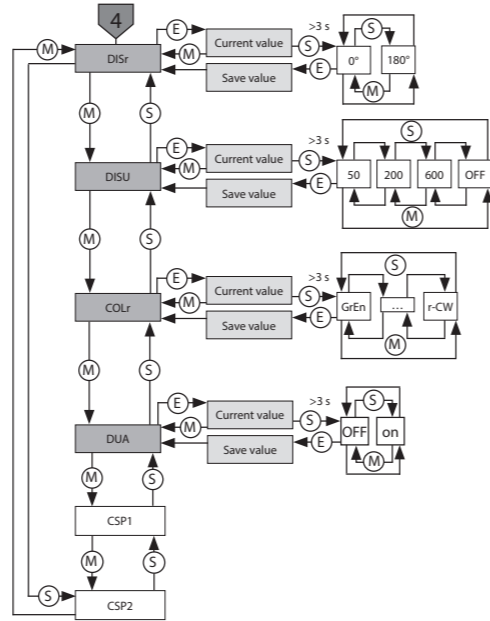

Selecting PASS step by step (Figure 9)

